

MVK 8.10 SKM10X35 FSC STBL (390 553)

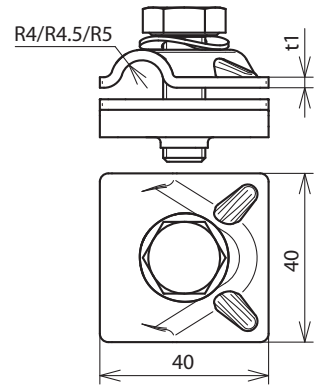

Maßbild MVK 8.10 SKM10X35 FSC STBL

Gewinde im Unterteil.



Typ	MVK 8.10 SKM10X35 FSC STBL
Art.-Nr.	390 553
Werkstoff Klemme	St/blank
Klemmbereich Rd	8-10 mm
Materialstärke (t1 / t2)	3,0 mm
Schraube	☛ M10 x 35 mm
Werkstoff Schraube / Mutter	St/blank
Blitzstromtragfähigkeit (10/350 µs)	100 kA / 50 kA *)
Normenbezug	DIN EN 62561-1
Stammdaten	
Nettogewicht	96.281 g/st
Zolltarifnummer (Komb. Nomenklatur EU)	85359000
GTIN (EAN)	4013364522787
VPE	50 ST

Änderungen in Form und Technik, bei Maßen, Gewichten und Werkstoffen behalten wir uns im Sinne des Fortschrittes der Technik vor. Die Abbildungen sind unverbindlich.

*) Genaue Zuordnung siehe Prüfzertifikat.